

# RETTIFICHE

**Rettifica del regolamento (UE) n. 1301/2014 della Commissione, del 18 novembre 2014, relativo alle specifiche tecniche di interoperabilità per il sottosistema «Energia» del sistema ferroviario dell'Unione europea**

(Gazzetta ufficiale dell'Unione europea L 356 del 12 dicembre 2014)

Alla pagina 218, allegato, appendice D, punto D.1.1.4, figura D.1, Legenda, terza riga,

anziché: «Y»: Linea centrale del pantografo — per derivare la sagoma meccanica cinematica del pantografo»,

leggasi: «Y'»: Linea centrale del pantografo — per derivare la sagoma meccanica cinematica del pantografo».

Alla pagina 222, allegato, appendice D, punto D.2, la figura D.3 va letta come segue:

«Figura D.3

**Sagoma statica del pantografo per lo scartamento da 1 520 mm**

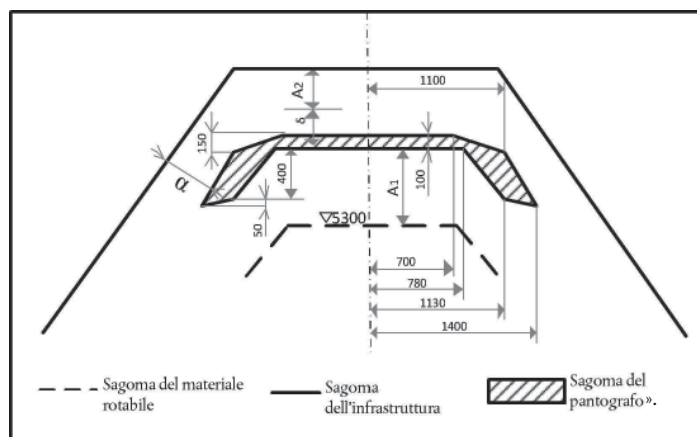

(Regolamento pubblicato nella Gazzetta Ufficiale della Repubblica italiana - 2ª Serie speciale Unione europea - n. 10 del 5 febbraio 2015)

19CE1388

MARCO NASSI, *redattore*

DELIA CHIARA, *vice redattore*

(WI-GU-2019-GUE-054) Roma, 2019 - Istituto Poligrafico e Zecca dello Stato S.p.A.

